

# Quester

Made to go the extra mile

# MY2026

Drive further, for better

CWE 6x4 รถบรรทุกกระบะดั้มพ์ - เครื่องยนต์ 8 ลิตร



Drive for better



ภาพตกแต่งเพื่อการโฆษณาเท่านั้น  
\*สีหัวแก้วมาตรฐานเป็นสีขาว



ใหม่ หน้าจอสัมผัส  
รองรับ Android Auto / Apple CarPlay  
และรองรับการเชื่อมต่อ Bluetooth



พวงมาลัยหุ้มหนังดีไซน์ใหม่  
พร้อมถุงลมนิรภัย (SRS)  
และปุ่มควบคุม Cruise control



ใหม่ จอแสดงผลแบบ LED  
พร้อมระบบแจ้งเตือนไม่ถ่วงเบรกมือ  
เมื่อเปิดประตู และ ระบบแนะนำการขับขี่  
แบบเรียลไทม์ มีน้ําในประสิทธิภาพ การขับขี่  
และความปลอดภัย



ระบบเบรกป้องกันล้อล็อก (ABS)  
พร้อมทั้ง เบรกไอเสีย EBR-EPG  
ช่วยเพิ่มสมรรถนะในการเบรก



สปอร์ตไลท์  
สำหรับกันชนเหล็ก

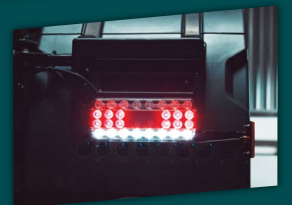

ไฟท้าย LED  
ดีไซน์สปอร์ต โฉบเฉี่ยวทุกมุมมอง



UD TRUCKS

ไปได้ไกลกว่า

# CWE 6x4 รถบรรทุกกระบะดั้มพ์ - เครื่องยนต์ 8 ลิตร

| รายการ                                    | รุ่น   | CWE08N43R350CSS9 (M32)   | CWE08N43R280CSS9 (M16)                          |
|---|--|--|---|
|   |  | น้ำหนักบรรทุกสูงสุด GVW (กก.)  | 25,000  |
| น้ำหนัก<br>หัวเก๋ง-แชสซีส์<br>(โดยประมาณ) | รวม (กก.)  | 7,970  |   |
|   | หน้า (กก.)   | 4,225  |   |
|   | หลัง (กก.)   | 3,745  |   |
| สมรรถนะ                                   | อัตราทดเฟืองท้าย (ต่อ 1)   | 4.30   |   |
|   | ความเร็วสูงสุดบนทางราบ (กม./ชม.)*<br>*ล๊อคความเร็วจากโรมาวันที่ 90 กม./ชม. | 111.1  |   |
|   | ความสามารถในการไต่ทางชัน % (องศา)  | 22.8 (12.8)  | 24.1 (13.5)                                     |
| เครื่องยนต์                               | รุ่น   | GH8E 350 EU V  |   |
|   | แบบ  | ยูดี ดีเซล 4 จังหวะ 6 สูบ แถวเรียง โดเร็กอินเจคชั่น โอเวอร์เฮดแคมชาฟท์ เทอร์โบ อินเตอร์คูลเลอร์ ระบายความร้อนด้วยน้ำ |   |
|   | ความจุระบบออกสูบลู (ซีซี)  | 7,698  |   |
|   | กำลังสูงสุด (ECE net)  | 350 แรงม้า (258 กิโลวัตต์) ที่ 2,200 รอบต่อนาที  | 280 แรงม้า (206 กิโลวัตต์) ที่ 2,200 รอบต่อนาที |
|   | แรงบิดสูงสุด (ECE net)   | 1,200 นิวตัน-เมตร ที่ 1,200 - 1,600 รอบต่อนาที   | 1,050 นิวตัน-เมตร ที่ 1,100 - 1,800 รอบต่อนาที  |
|   | ความโตกระบอกสูบ x ช่วงชัก (มม.)  | 110 x 135  |   |
|   | อัตราส่วนกำลังอัด (ต่อ 1)  | 17.5   |   |
| ระบบบำบัดไอเสีย                           | ระดับมาตรฐานแก๊สไอเสีย   | ยูโร 5 (มอก. 3046-2563)  |   |
|   | แบบ  | Selective Catalytic Reduction (SCR)  |   |
| ระบบเชื้อเพลิง                            | ความจุถังน้ำยา AdBlue (ลิตร)   | 50   |   |
|   | เชื้อเพลิงแบบ  | ดีเซล (รองรับ B20)   |   |
|   | ระบบจ่ายน้ำมันเชื้อเพลิง   | คอมมอนเรล โดเร็กอินเจคชั่น หัวฉีดไฟฟ้า ควบคุมการฉีดด้วยอิเล็กทรอนิกส์  |   |
| คลัตช์                                    | ความจุถังน้ำมันเชื้อเพลิง (ลิตร)   | 315  |   |
|   | แบบและระบบควบคุม   | แบบแห้ง แผ่นเดี่ยว ขนาด 430 มม. ควบคุมด้วยระบบไฮดรอลิก   |   |
| เกียร์                                    | แบบ  | เกียร์ธรรมดา 9 เกียร์เดินหน้า  |   |
|   | ระบบส่งกำลัง PTO   | เกียร์ผ่าแบบ Flange SAE 1400   |   |
| แชสซีส์                                   | แบบ  | เหล็กรูปตัว I แบบขับเคลื่อน 6 ล้อ  |   |
|   | หน้า : แบบ   | รีเวอร์ส เอลเลียต โอ-นัม   |   |
|   | ความสามารถในการรับน้ำหนัก (กก.)  | 8,000  |   |
| เพลลา                                     | หลัง : แบบ   | แกนแฉก ขับเคลื่อน 2 เพลลา แบบแบนโจ เพลลาลอย เพื่อยืดอายุแบบทดเดี่ยว พร้อมทึฟล็อก                                     |   |
|   | ความสามารถในการรับน้ำหนัก (กก.)  | 23,000   |   |
|   | หน้า : แบบ   | แหวนแบบพาราโบลิก 4 แผ่น พร้อมโซ่คัพ 2 จังหวะ และเหล็กกันโคลง   |   |
| ระบบกันสะเทือน                            | หลัง : แบบ   | แหวนแบบหลายแผ่นอัดซ้อนกัน 8 แผ่น พร้อมแขนรับแรงบิดรูปตัว V   |   |
|   | ล้อเหล็ก ขนาด 8.25 - 22.5, 10 รู   | มาตรฐาน  |   |
| ขนาดกระทะล้อและยาง                        | ยาง  | 295/80R22.5 (ยางเรเดียลแบบไม่มียางใน)  |   |
|   | แบบ  | ระบบเบรกกลล้น วารุก์แยกหน้า-หลัง รวมทั้งระบบดึงเบรกอัตโนมัติ   |   |
| ระบบเบรก                                  | เบรกมือแบบ   | สปริงเบรกที่ล้อหน้าและล้อหลัง-หน้า   |   |
|   | เบรกช่วยแบบ  | เบรกไอเสีย EBR-EPG   |   |
| ระบบพวงมาลัย                              | แบบ  | พวงมาลัยเพาเวอร์ ชนิดปรับสูงต่ำและเอนได้ อัตราทด 23:0  |   |
|   | รัศมีวงเลี้ยวแคบที่สุด (มม.)   | 9,295  |   |
| ระบบไฟฟ้าและอุปกรณ์                       | แบตเตอรี่  | 12 โวลต์ 150 แอมป์ จำนวน 2 ลูก   |   |
|   | อัลเตอร์เนเตอร์  | 24 โวลต์ 80 แอมป์  |   |
| ระบบอำนวยความสะดวกและอื่นๆ                | เบาะนั่ง   | เบาะนั่งผู้ขับขี่แบบ Air Suspension ปรับระดับความสูงตามน้ำหนัก   |   |
|   | เครื่องเสียง   | หน้าจอสัมผัสขนาด 7 นิ้ว รองรับ Android Auto / Apple CarPlay และรองรับการเชื่อมต่อ Bluetooth                          |   |
| ระบบความปลอดภัย                           | ถุงลมนิรภัย (SRS) และเข็มขัดนิรภัยแบบตึงล๊อคอัตโนมัติ                      | มาตรฐาน  | มาตรฐาน   |
|   | ระบบเบรกป้องกันล้อล็อก (ABS)   | มาตรฐาน  | มาตรฐาน   |
|   | ระบบควบคุมความเร็วอัตโนมัติ (Cruise control)                               | มาตรฐาน  | มาตรฐาน   |
|   | ระบบแจ้งเตือนไม่มีมือเบรกเมื่อเปิดประตู                                    | มาตรฐาน  | มาตรฐาน   |
|   | ระบบควบคุมเสถียรภาพการทรงตัวของรถ (ESC)                                    | เมื่อเลือก   | -   |
| ชุดกั๊กวงจรไฟฟ้า (ADR2)                   | เมื่อเลือก   | -  |   |

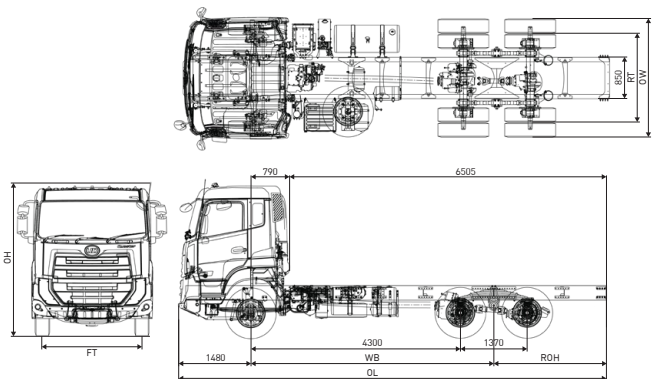

| เกียร์ธรรมดา รุ่น ST1199 |       |      |      |      |      |      |      |      |      |
|--------------------------|-------|------|------|------|------|------|------|------|------|
| เกียร์ทดพิเศษ            | 1     | 2    | 3    | 4    | 5    | 6    | 7    | 8    | R    |
|                          | 12.11 | 8.08 | 5.96 | 4.42 | 3.36 | 2.41 | 1.77 | 1.32 | 1.00 |

| รุ่น             | สหัส | ขนาดและสัดส่วน (มม.) |      |      |      |      |      |      |
|------------------|------|----------------------|------|------|------|------|------|------|
|                  |      | WB                   | OL   | OW   | OH   | FT   | RT   | ROH  |
| CWE08N43R350CSS9 |      | 4985                 | 8830 | 2500 | 3220 | 2020 | 1835 | 2310 |
| CWE08N43R280CSS9 |      |                      |      |      |      |      |      |      |

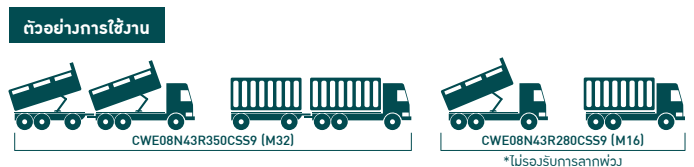

บริษัท ยูดีทราคส์ คอร์ปอเรชั่น (ประเทศไทย) จำกัด  
 199 หมู่ 1 ต.ศิระราชะใหญ่ อ.บางเสาธง จ.สมุทรปราการ 10570  
 www.udtrucks.com/thailand | www.facebook.com/UDTrucksThailand  
 Call Center : 02-305-4452 | @udtrucksth

หมายเหตุ : รายละเอียดต่างๆ ช่างต้นและภาพทุกภาพที่ปรากฏในเอกสารนี้  
 อาจมีอุปกรณ์พิเศษติดตั้งเพิ่มเติมอยู่ด้วย และอาจแตกต่างกันกับ  
 รถที่ออกจำหน่าย ทวงบริษัทฯ ทรงใช้สิทธิในการเปลี่ยนแปลง

